

CÔNG TY TNHH SẢN XUẤT VÀ THƯƠNG MẠI

ONE TECH VIỆT NAM



“Uy tín tạo nên thương hiệu”

CATALOGUE

- ◆ Giá kệ siêu thị
- ◆ Thiết bị siêu thị
- ◆ Thiết kế siêu thị
- ◆ Phần mềm bán hàng
- ◆ Giá kệ trung tải
- ◆ Giá kệ hạng nặng
- ◆ Giá kệ V lỗ
- ◆ Kệ gia dụng

CÔNG TY TNHH SẢN XUẤT & THƯƠNG MẠI ONE TECH VIỆT NAM



LỜI NGỎ !

*Gửi đến
Quý Khách hàng
thân mến!*

Kính gửi Quý khách hàng thân mến !

Lời đầu tiên Công ty TNHH Sản Xuất và Thương Mại One Tech Việt Nam xin trân trọng gửi đến Quý khách hàng, Quý đối tác lời chúc sức khỏe, hạnh phúc và thành công.

Hiện nay, One Tech là đơn vị đầu ngành trong lĩnh vực sản xuất, thi công, lắp đặt giá kệ - trang thiết bị siêu thị hàng đầu trên thị trường. Sở hữu đội ngũ kỹ thuật viên giàu kinh nghiệm cùng hệ thống dây chuyền sản xuất công nghệ cao, quy trình vận hành khép kín One Tech tự hào là niềm tin vững chắc đối với quý khách hàng, Quý đối tác trong hành trình kiến tạo nên những không gian lưu trữ và trưng bày hàng hóa hiệu quả.

Xây dựng phương châm cốt lõi cùng nhau đồng hành và phát triển, One Tech luôn lắng nghe và thấu hiểu những yêu cầu và mong muốn của khách hàng. Từ đó không ngừng đổi mới hệ thống sản xuất hiện đại và tác phong làm việc chuyên nghiệp hơn. One Tech luôn song hành cùng quý đối tác và bảo vệ những quyền lợi của người tiêu dùng.

One Tech cung cấp đa dạng các loại sản phẩm : giá kệ siêu thị, kệ sắt V lỗ, kệ kho trung tải, các loại kệ công nghiệp hạng nặng, phần mềm quản lý bán hàng, trang thiết bị thanh toán,... mang đến giải pháp tối ưu, hiệu quả, bền bỉ.

Trong suốt nhiều năm qua, sự tin tưởng và hài lòng của hơn 200.000 Quý đối tác, Quý khách hàng trong và ngoài nước chính là điều mà One Tech đã đạt được và ghi dấu ấn mạnh mẽ. Đây cũng chính là động lực để One Tech Việt Nam tiếp tục hoàn thiện và phát triển để mang tới nhiều sản phẩm chất lượng hơn nữa.

Thay mặt Công ty TNHH Sản Xuất và Thương Mại One Tech Việt Nam, tôi xin được gửi lời cảm ơn chân thành nhất tới Quý khách hàng, Quý đối tác đã tin nhiệm hợp tác cùng chúng tôi. Chắc chắn với niềm tin và những thành công đã xây dựng, One Tech sẽ luôn đồng hành và đóng góp vào những bước phát triển vang dội của Quý khách hàng, Quý đối tác trong tương lai.



XÂY DỰNG NHÀ MÁY 01

Trang bị hàng loạt xe vận tải và cầu bốt dỡ hàng chuyên dụng, phục vụ cho lắp đặt giá kệ siêu thị toàn miền bắc



ĐẠT TIÊU CHUẨN ISO

Đạt chứng chỉ chất lượng ISO 9001:2015

VƯỢN TẦM THẾ GIỚI

Xuất khẩu các sản phẩm ra với thế giới.



2012



THÀNH LẬP CÔNG TY

Hoạt động kinh doanh đầu tiên của công ty là nhập khẩu thành phần từ nước ngoài.

2014

2015



THÀNH LẬP CHI NHÁNH 3 MIỀN BẮC - TRUNG - NAM

Nhanh chóng nắm vững thị trường khắp Việt Nam.

2018

2022



XÂY DỰNG NHÀ MÁY 02

Đạt chứng chỉ chất lượng ISO 9001:2015
Xây dựng lò sơn tĩnh điện thứ 2 hiện đại nhất Việt Nam

2023



KỆ V LỖ



KỆ TRUNG TẢI



KỆ CON LĂN



KỆ SELECTIVE

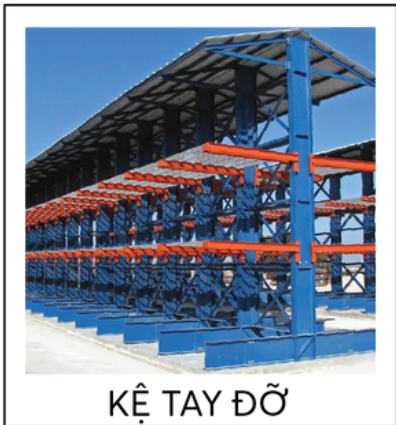

KỆ TAY ĐỠ



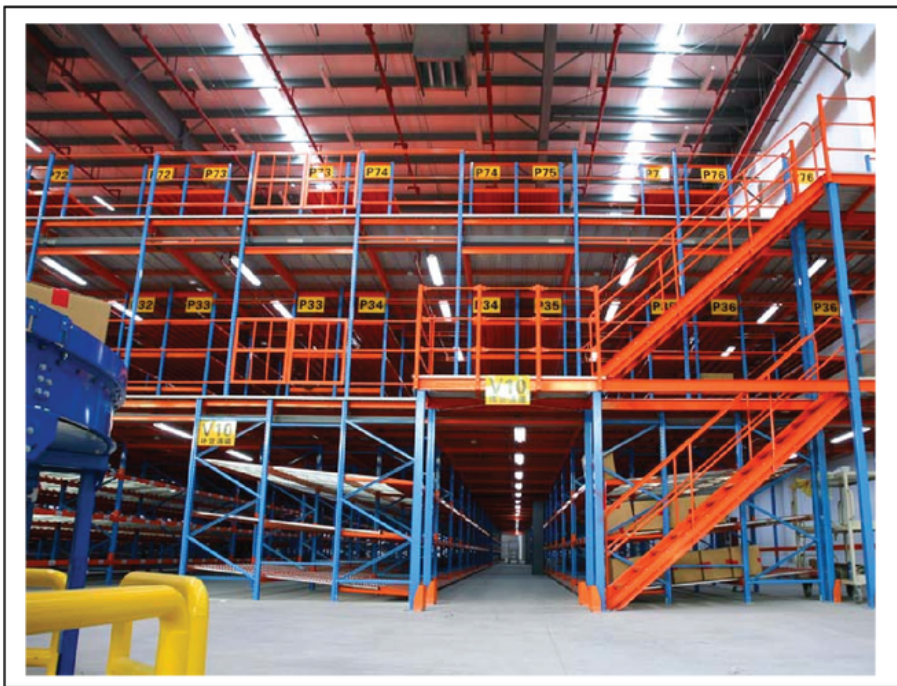

KỆ KHO HÀNG

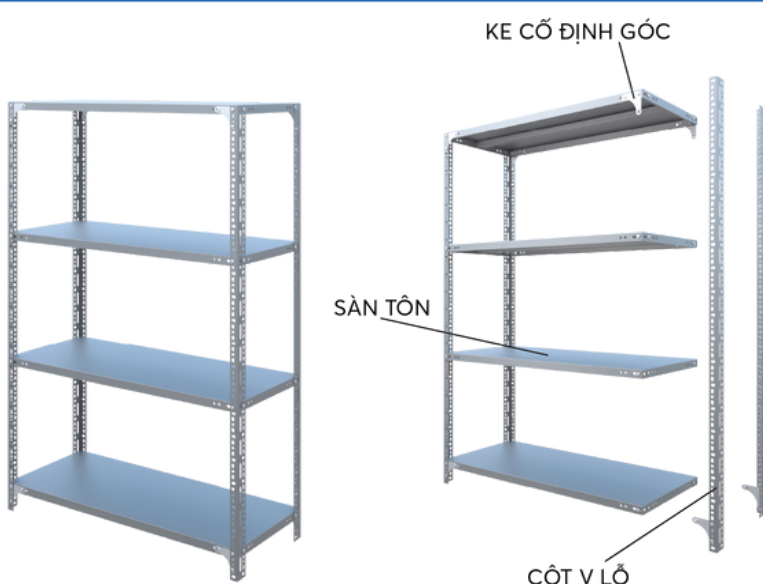

1. KỆ V LỖ PHỔ THÔNG

Kệ sắt v lỗ thông thường còn được gọi với nhiều tên khác như kệ đa năng, kệ sắt đa năng,... Đây có thể coi là những bộ kệ kho hàng hạng nhẹ được lắp ghép từ các thanh sắt v lỗ cùng với mâm tầng để hàng với khả năng chứa hàng tối đa 120kg/tầng.

Không khó để thấy các bộ kệ làm từ sắt v lỗ trong các nhà kho, văn phòng hay trong căn hộ gia đình. Kệ có thể được biến tấu để sử dụng vào nhiều mục đích khác nhau tùy theo mong muốn của bạn.

	CỘT V LỖ	
		
		
 <p>CÔNG TY TNHH THƯƠNG MẠI VÀ DỊCH VỤ ONE TECH VIỆT NAM</p>	TÊN SẢN PHẨM	
	KỆ V LỖ PHỔ THÔNG	
	HỌ VÀ TÊN	
	THIẾT KẾ	
	KỸ THUẬT	LÊ VĂN NGHỊ
KIỂM TRA	NGUYỄN VĂN HẢI	
DUYỆT	NGUYỄN VĂN TRUNG	

Thông số kỹ thuật

Kệ V lỗ	Đơn vị	Kích thước tiêu chuẩn
Chiều cao	mm	1000; 1200; 1500; 2000; 2200; 2400; 3000
Chiều rộng	mm	300; 400; 500; 600
Chiều dài	mm	600; 800; 1000; 1200; 1500
Tải trọng	kg	Tối đa 120kg/tầng
Loại sắt V sử dụng		V3x3, V3x5, V4x4, V4x6.
Độ dày sắt V	mm	1.6mm – 2.0mm
Độ dày mâm tầng	mm	0.6mm, 0.8mm
Chất liệu		Sắt không gỉ, tôn sơn tĩnh điện cho độ bền cao
Màu sắc		Trắng sữa, ghi xám hoặc sơn theo yêu cầu

1. KỆ V LỖ PHỔ THÔNG

Thông số cột V

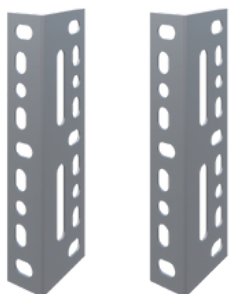

Cột V

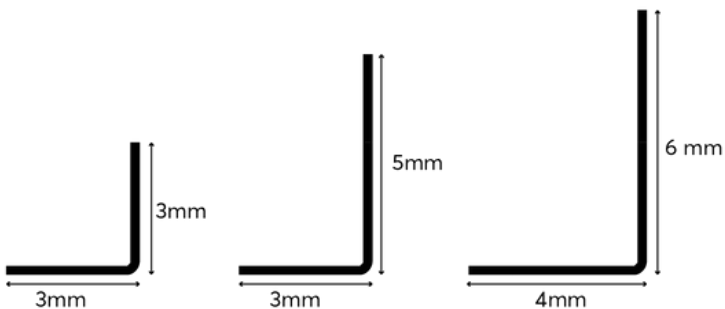

Mặt cắt cột V

Thông số mâm tầng

Độ dày mâm 0.6; 0.8mm



600x1500

500x1200

400x1000

300x800

Các mẫu kệ phổ biến



H120 x 3 tầng

H150 x 4 tầng

H200 x 5 tầng

H240 x 6 tầng

1. KỆ V LỖ PHỔ THÔNG

Nguyên lý xuất nhập hàng

Đây là dòng kệ sử dụng trưng bày hàng hóa trong gia đình, cửa hàng nên việc xuất nhập kho theo hình thức thủ công.

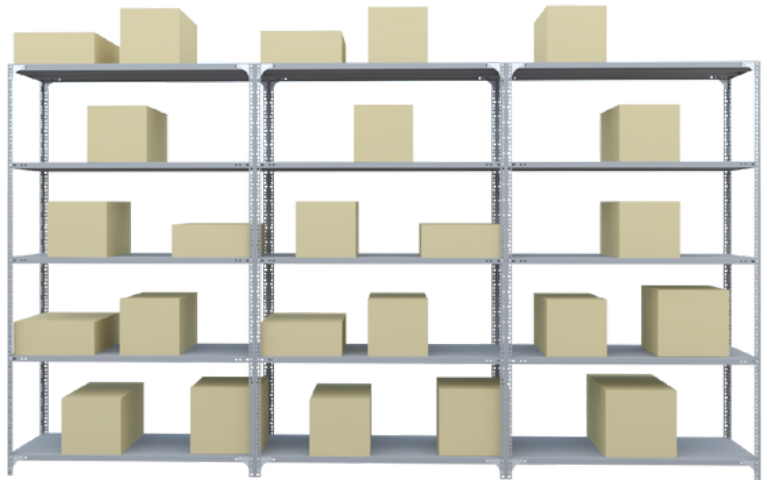

Ưu điểm

- Kệ sắt v lỗ đa năng sử dụng linh hoạt
- Tiết kiệm diện tích sử dụng
- Kệ sắt v lỗ có giá thành hợp lý
- Kệ có kết cấu lắp ghép, thuận tiện cho việc tháo lắp, di chuyển

Nhược điểm

- Tải trọng nhỏ, phù hợp với các loại hàng hóa có khối lượng vừa và nhỏ
- Dễ mua phải các loại kệ kém chất lượng trên thị trường



2. KỆ V LẮP GHÉP

Kệ sắt V là loại kệ được thiết kế dạng lắp ghép không cần bulong, đai ốc. Sử dụng để hàng hóa, đồ dùng có tải trọng nhẹ giúp tiết kiệm không gian hiệu quả với chi phí cực kì hợp lý.

	CỘT V LỖ	
	KỆ CỐ ĐỊNH GÓC	
	SÀN TÔN	
	THANH NỐI	
<p>CÔNG TY TNHH THƯƠNG MẠI VÀ DỊCH VỤ ONE TECH VIỆT NAM</p>	TÊN SẢN PHẨM	HỌ VÀ TÊN
	KỆ V LẮP GHÉP	
	THIẾT KẾ	
	KỸ THUẬT	LÊ VĂN NGHỊ
	KIỂM TRA	NGUYỄN VĂN HẢI
	DUYỆT	NGUYỄN VĂN TRUNG

Thông số kỹ thuật

Kệ V lỗ	Đơn vị	Kích thước tiêu chuẩn
Chiều cao	mm
Chiều rộng	mm	400mm, 500mm
Chiều dài	mm	800mm, 1000mm
Tải trọng	kg	Tối đa 120kg/tầng
Loại sắt V sử dụng		V3x3
Độ dày sắt V	mm	
Độ dày mâm tầng	mm	0.6mm, 0.8mm
Chất liệu		Sắt không gỉ, tôn sơn tĩnh điện cho độ bền cao
Màu sắc		Đen, trắng, vân gỗ

2. KỆ V LẮP GHÉP

Thông số cột V

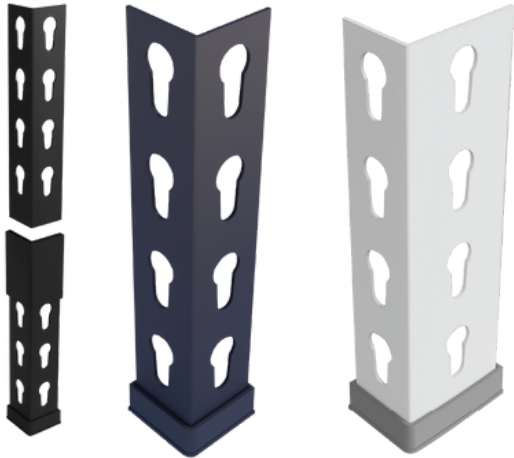

Chân cột

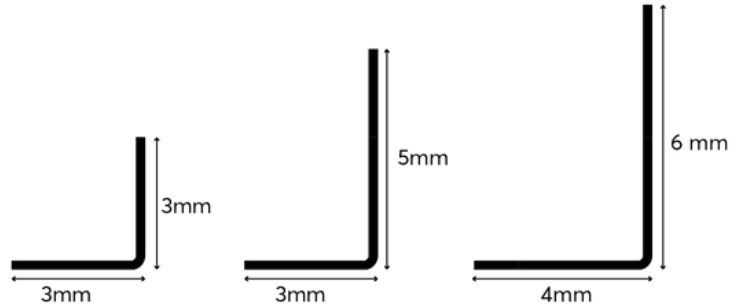

Mặt cắt cột V

Màu sắc và các mẫu kệ V lỗ



Màu ghi



Màu gỗ 1



Màu gỗ 2



Màu gỗ 3



Màu gỗ 481



Màu gỗ 4602



Màu gỗ 317

2. KỆ V LẮP GHÉP

Chi tiết thanh ghép nối



Nguyên lý xuất nhập hàng

Đây là dòng kệ sử dụng trưng bày hàng hóa trong gia đình, cửa hàng nên việc xuất nhập kho theo hình thức thủ công.



Ưu điểm

- Kệ sắt v lỗ đa năng sử dụng linh hoạt
- Tiết kiệm diện tích sử dụng
- Kệ sắt v lỗ có giá thành hợp lý
- Kệ có kết cấu lắp ghép, thuận tiện cho việc tháo lắp, di chuyển

Nhược điểm

- Tải trọng nhỏ, phù hợp với các loại hàng hóa có khối lượng vừa và nhỏ
- Dễ mua phải các loại kệ kém chất lượng trên thị trường

4. KỆ TRUNG TẢI

Kệ trung tải là loại kệ để hàng chuyên dụng có tải trọng trung bình từ 200 đến 1000kg trên một mâm tầng. Kệ được chia thành nhiều tầng, kích thước mỗi tầng có thể tùy chỉnh theo nhu cầu sử dụng.

Hầu hết các dòng kệ chứa hàng trung tải được thiết kế thông minh, dễ dàng tháo lắp, thay đổi linh hoạt. Kệ sử dụng được cả trong gia đình lẫn nhà kho, cửa hàng...mà không mất đi tính thẩm mỹ và đa năng.

	Chân Omega	Thanh Beam
	Thanh giằng	Mâm tầng
	Chân đế	Chấu
<p>CÔNG TY TNHH THƯƠNG MẠI VÀ DỊCH VỤ ONE TECH VIỆT NAM</p>	TÊN SẢN PHẨM	
	KỆ TRUNG TẢI	
	THIẾT KẾ	HỌ VÀ TÊN
	KỸ THUẬT	LÊ VĂN NGHỊ
	KIỂM TRA	NGUYỄN VĂN HẢI
	DUYỆT	NGUYỄN VĂN TRUNG

Thông số kỹ thuật

Kệ V lỗ	Đơn vị	Kích thước tiêu chuẩn
Chiều dài	mm	1000 - 2500
Chiều rộng	mm	400 - 1200
Chiều cao	mm	1000 - 5000
Tải trọng	kg	100; 200-700; 700-1000kg/tầng
Trụ Omega		50*30; 50*60; dày 0.8-1.6mm
Thanh Beam	mm	1.0 - 2,0
Độ dày mâm tầng	mm	0.6mm, 0.8mm
Chất liệu		Sắt không gỉ, tôn sơn tĩnh điện cho độ bền cao
Màu sắc		Xanh, cam

4. KỆ TRUNG TẢI

Các mẫu kệ trung tải



Tải trọng
< 200kg



Tải trọng
200-700kg



Tải trọng
700-1000kg

Các mẫu kệ phổ thông

Kệ trung tải 200-800kg

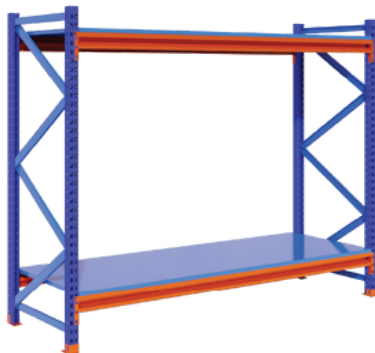

2 tầng



3 tầng



4 tầng



5 tầng



6 tầng

4. KỆ TRUNG TẢI

Thông số chi tiết chân Omega

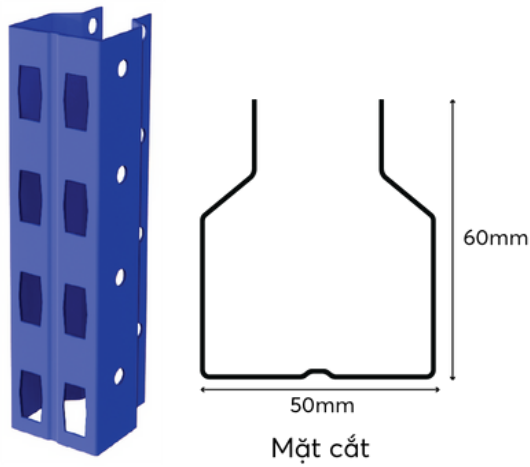

Chân Omega 50*60
Độ dày 0.8-1.6

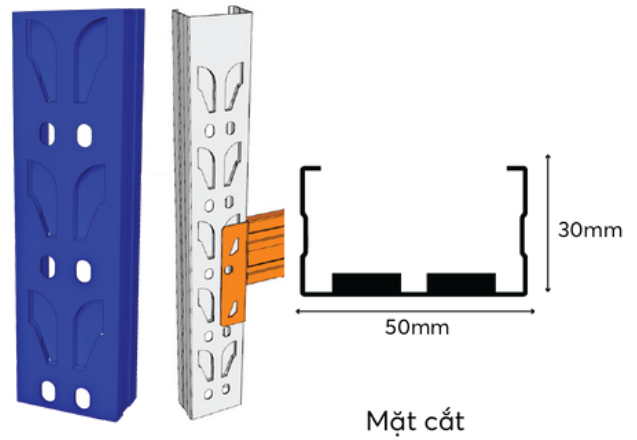

Chân Omega 50*30mm
Độ dày: 0.8-1.6

Thông số chi tiết thanh Beam

Thanh Beam H - Độ dày 1.0 - 2.0

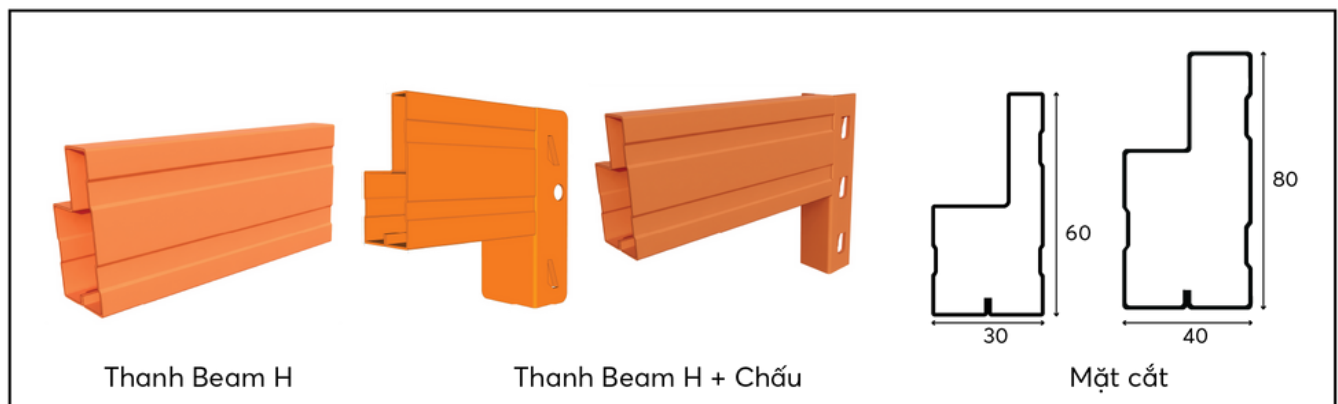

Thanh Beam H

Thanh Beam H + Chấu

Mặt cắt

Thanh Beam z - Độ dày 1.0 - 2.0

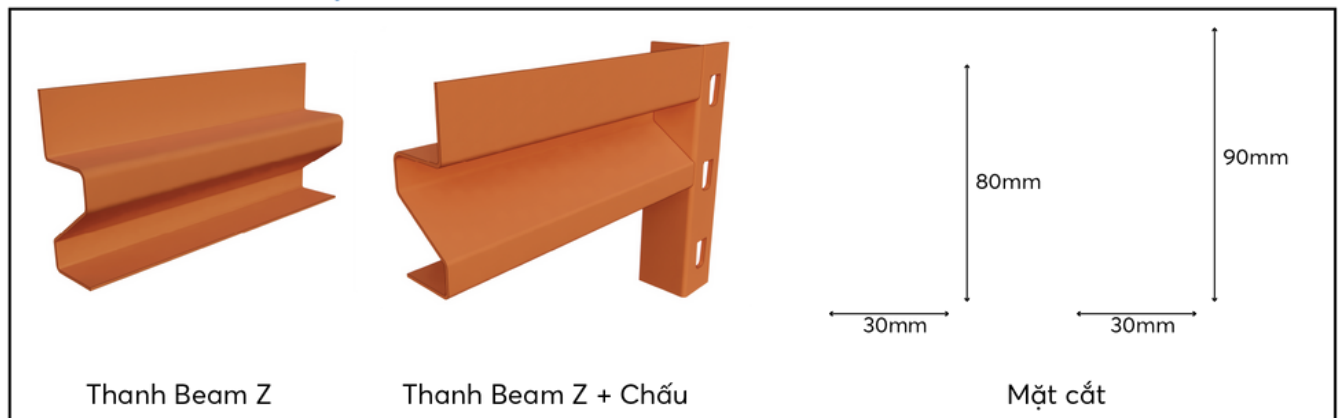

Thanh Beam Z

Thanh Beam Z + Chấu

Mặt cắt

4. KỆ TRUNG TẢI

Nguyên lý nhập, xuất hàng

Sử dụng trong các công xưởng, nhà kho theo quy trình truy xuất nhập hàng hóa FIFO (First In First Out) được đảm bảo diễn ra một cách đơn giản, thuận tiện và nhanh chóng.

Ưu điểm

- Kệ trung tải phù hợp với những loại hàng hóa có tải trọng trung bình, không quá nặng. Đảm bảo việc sắp xếp hàng hóa được ngăn nắp, tiết kiệm tối đa không gian chứa hàng.
- Tháo lắp dễ dàng, đơn giản. Thuận tiện linh hoạt trong việc di chuyển kệ trung tải tới nhiều vị trí khác nhau.

Nhược điểm

- Khả năng lưu trữ còn hạn chế. Nếu chứa hàng quá tải, kệ sẽ dễ bị giảm khả năng chịu lực dẫn đến gãy đổ
- Bốc dỡ hàng thủ công, năng suất kém

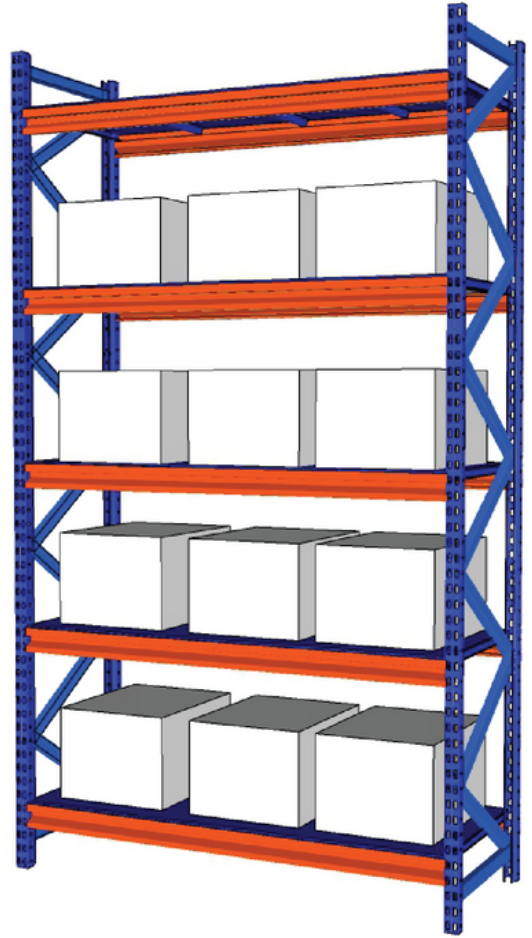

5. KỆ SELECTIVE

Kệ kho selective là một loại kệ kho hàng lắp ghép có trọng tải nặng được nhiều doanh nghiệp sử dụng và nhằm mục đích lưu trữ nhiều loại hàng hóa khác nhau. Kệ có tính thiết kế linh hoạt cùng khả năng chứa một pallet rồi xếp tầng các pallet lên phía trên để dàng truy xuất sau này.

Cấu tạo

	Chân Omega 	Thanh Beam
	Thanh giằng 	Ổp bảo vệ
	Chân đế 	Thanh Support
 CÔNG TY TNHH THƯƠNG MẠI VÀ DỊCH VỤ ONE TECH VIỆT NAM	TÊN SẢN PHẨM	
	<h2>KỆ SELECTIVE</h2>	
	HỌ VÀ TÊN	
	THIẾT KẾ	
	KỸ THUẬT	LÊ VĂN NGHỊ
	KIỂM TRA	NGUYỄN VĂN HẢI
	DUYỆT	NGUYỄN VĂN TRUNG

Thông số kỹ thuật

Kệ Selective	Đơn vị	Kích thước tiêu chuẩn
Kích thước	mm	Theo diện tích kho
Tải trọng	kg	1000-5000kg
Trụ Omega		90/100/110/120*60 độ dày 1.5-2.5
Thanh Beam	mm	1.0 - 2,0
Thanh Support	mm	1.0-1.4
Chất liệu		Sắt không gỉ, tôn sơn tĩnh điện cho độ bền cao
Màu sắc		Xanh, cam

5. KỆ SELECTIVE

Thông số chi tiết chân Omega

Độ dày chân Omega 1.5-2.5

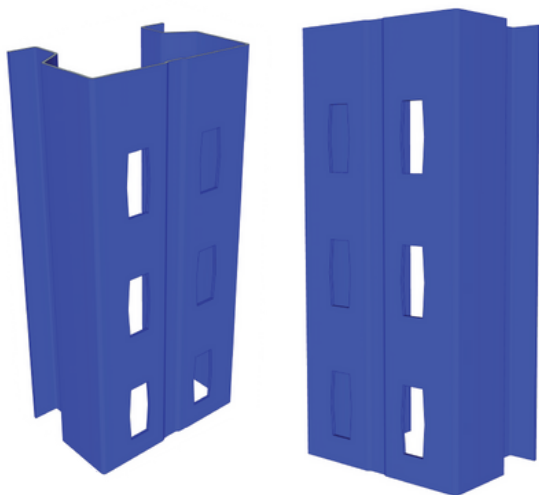

Chân Omega

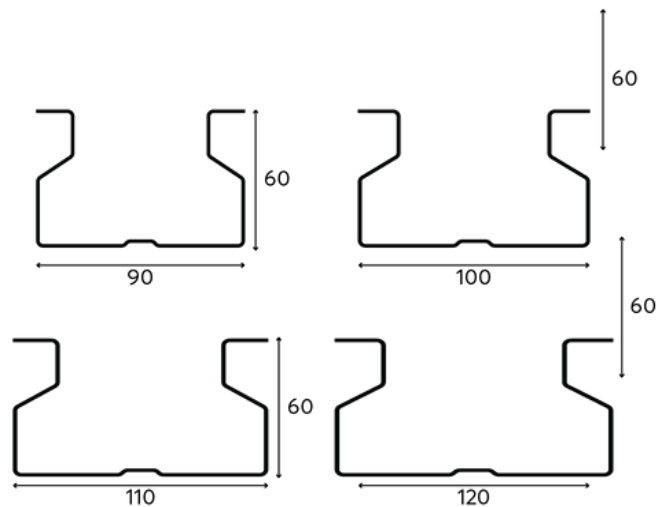

Mặt cắt

Thông số chi tiết thanh Beam

Độ dày thanh Beam 1.2-2.5

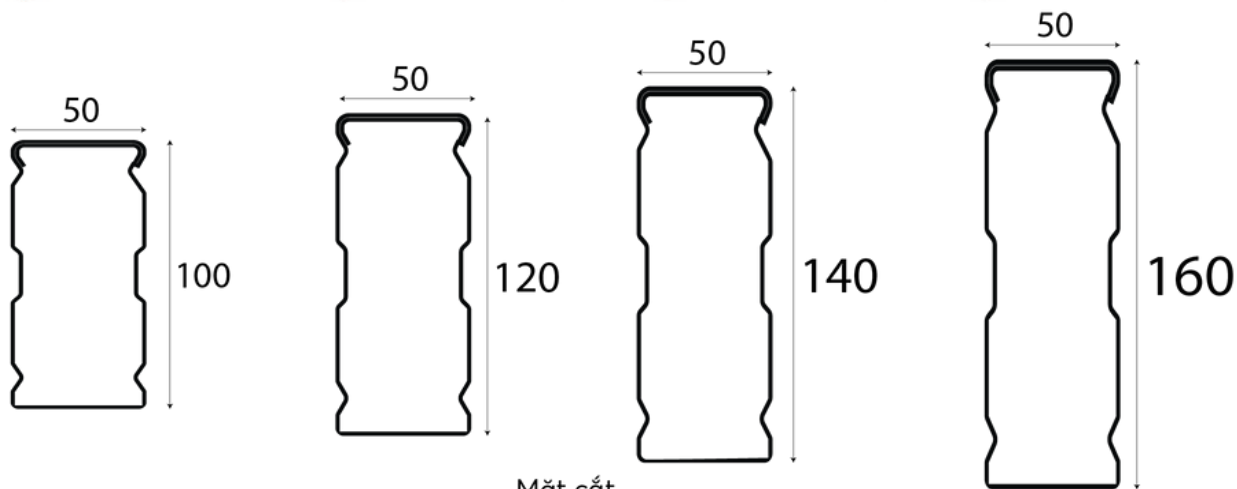
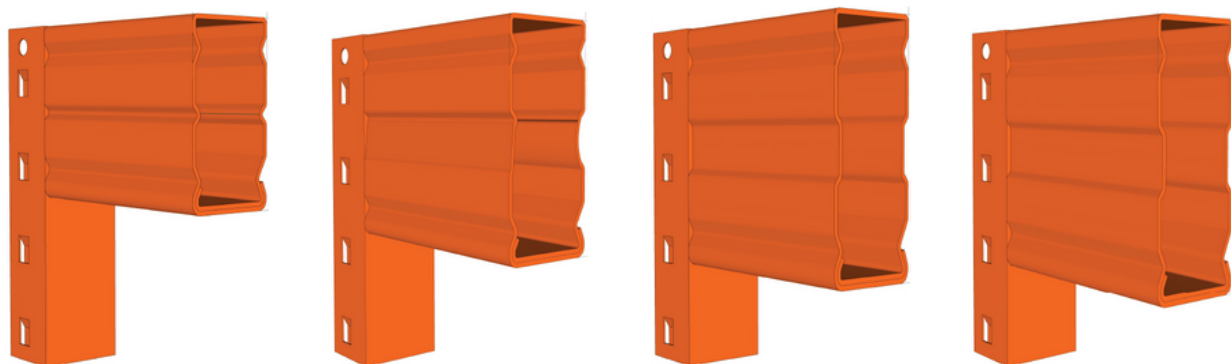

Mặt cắt

5. KỆ SELECTIVE

Nguyên lý nhập, xuất hàng

Kệ Selective là giải pháp phù hợp sử dụng cho hầu hết các loại pallet theo cả 2 phương pháp là FIFO và LIFO. Giúp tăng sự thuận tiện khi sử dụng và có thể kiểm soát tình hình hàng hóa xuất nhập một cách nhanh chóng 100%.



Ưu điểm

Phù hợp tất cả các kích thước Pallet và hầu hết các mẫu xe nâng

Tải trọng đáp ứng lên đến 5000 kg/tầng

Dễ điều chỉnh, nâng cấp mở rộng hoặc thay thế

Nhập xuất hàng tự do, tiếp cận 100% hàng hóa

Phù hợp để thiết kế với mọi loại kho công nghiệp

Nhược điểm

Tối ưu diện tích chứa hàng chưa cao (khoảng 40%)

Không phù hợp hàng hóa dài, cồng kềnh

Chưa tối ưu hóa tối đa chi phí cho doanh nghiệp



5. KỆ SELECTIVE

Các dự án đã triển khai



6. KỆ DOUBLE DEEP

Kệ Double Deep là loại kệ công nghiệp có cấu tạo gồm 2 dãy kệ đôi Selective đầu lưng vào nhau. Khả năng tiếp cận hàng hóa chỉ ở mức 50% so với kệ Selective. Việc này giảm lối đi xe nâng và hạn chế 50% khả năng lấy hàng nhưng bù lại nó tối ưu gần gấp đôi diện tích chứa hàng trong kho so với kệ Selective.

Cấu tạo

	Chân Omega		Thanh Beam	
	Thanh giằng		Ốp bảo vệ	
	Thanh liên kết		Thanh Support	
	Ốp bảo vệ			
 CÔNG TY TNHH THƯƠNG MẠI VÀ DỊCH VỤ ONE TECH VIỆT NAM	TÊN SẢN PHẨM		HỌ VÀ TÊN	
	<h2>KỆ DOUBLE DEEP</h2>		THIẾT KẾ	
			KỸ THUẬT	LÊ VĂN NGHỊ
			KIỂM TRA	NGUYỄN VĂN HẢI
DUYỆT			NGUYỄN VĂN TRUNG	

Thông số kỹ thuật

Kệ Selective	Đơn vị	Kích thước tiêu chuẩn
Kích thước	mm	Theo diện tích kho
Tải trọng	kg	1000-5000kg
Trụ Omega		90/100/110/120*60 độ dày 1.5-2.5
Thanh Beam	mm	1.0 - 2,0
Thanh Support	mm	1.0-1.4
Chất liệu		Sắt không gỉ, tôn sơn tĩnh điện cho độ bền cao
Màu sắc		Xanh, cam

5. KỆ SELECTIVE

Thông số chi tiết chân Omega

Độ dày chân Omega 1.5-2.5

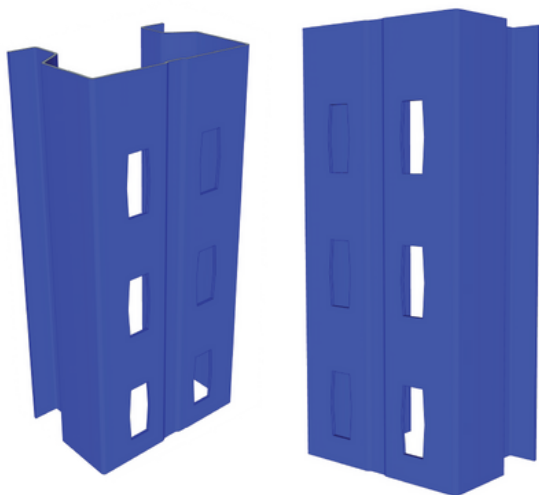

Chân Omega

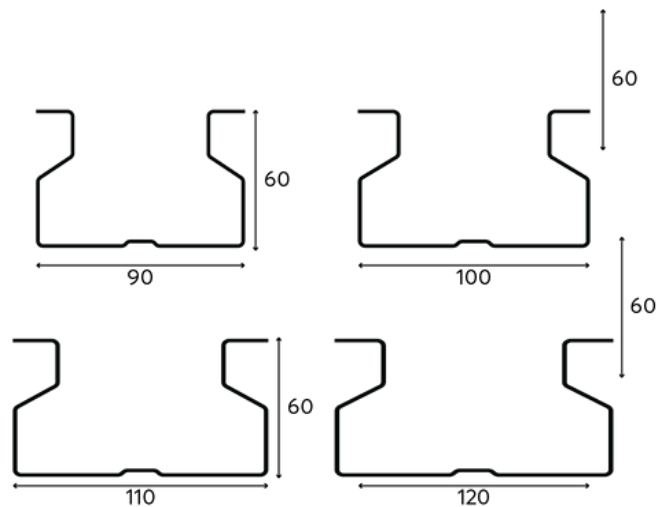

Mặt cắt

Thông số chi tiết thanh Beam

Độ dày thanh Beam 1.2-2.5

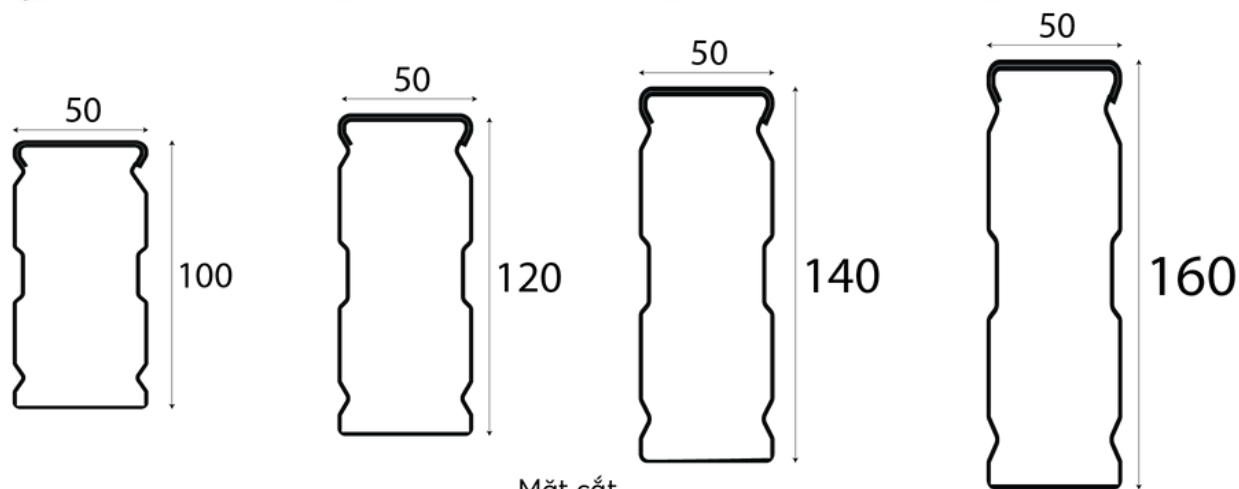
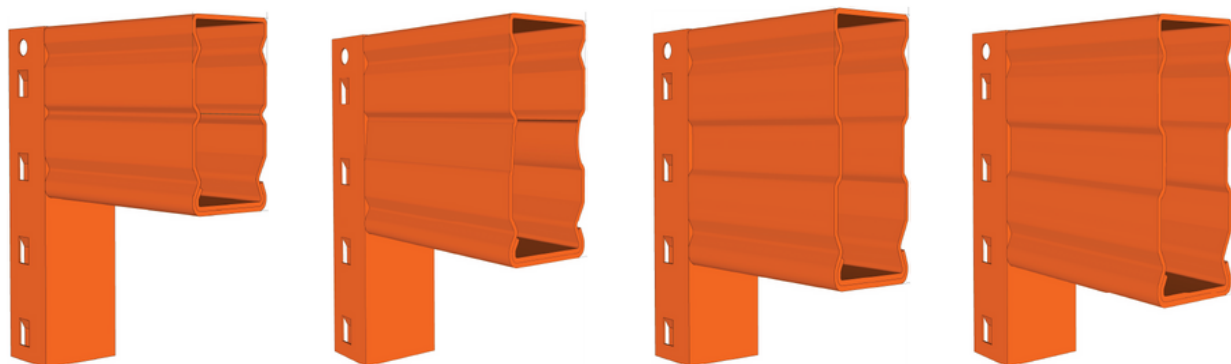

Mặt cắt

6. KỆ DOUBLE DEEP

Nguyên lý nhập, xuất hàng

Kệ tuân theo nguyên tắc xuất nhập hàng LIFO. Nghĩa là hàng hóa vào kho hàng trước sẽ được xuất trước. Với hệ thống giá đỡ này, xe nâng sẽ đi ngang qua giá đỡ, đưa nó vào ở một bên của hệ thống và thoát ra ở bên kia.



Ưu điểm

Tải trọng đáp ứng lên đến 5000 kg/tầng
Phù hợp với tất cả kích thước Pallet và các loại xe nâng hiện nay
Tối ưu diện tích chứa hàng trong kho ~ 60%
Phù hợp thiết kế với đặc điểm đa số nhà kho

Nhược điểm

Khả năng tiếp cận hàng hóa chỉ còn 50%



6. KỆ DOUBLE DEEP

Các dự án đã triển khai

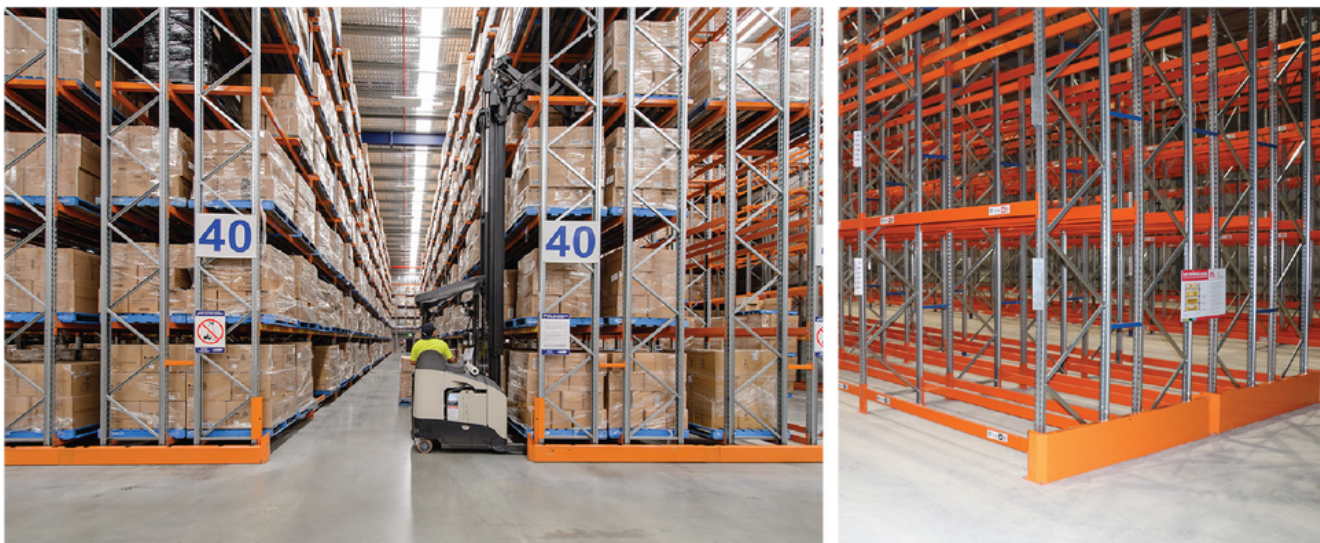

7. KỆ SÀN MEZZANINE

Kệ sàn Mezzanine là hệ thống kệ công nghiệp giúp tạo sàn lửng cho kho. Kệ có tải trọng cao, tạo thêm 1 – 3 sàn trong kho giúp tăng diện tích kho lên gấp 2 – 3 lần.

Cấu tạo

	Chân Omega	Thanh Beam	
	Sàn tôn	Thanh Support	
	Thanh Giằng		
<p>CÔNG TY TNHH THƯƠNG MẠI VÀ DỊCH VỤ ONE TECH VIỆT NAM</p>	TÊN SẢN PHẨM		
	<h2>KỆ SÀN MEZZANINE</h2>		HỌ VÀ TÊN
			THIẾT KẾ
			KỸ THUẬT
			KIỂM TRA
	DUYỆT		

Thông số kỹ thuật

Kệ Sàn Mezzanine	Đơn vị	Kích thước tiêu chuẩn
Kích thước	mm	Theo diện tích kho
Lan can	mm	dày 0.7-1.3
Trụ Omega		90/100/110/120*60 độ dày 1.5-2.5
Thanh Beam	mm	100/120/140/160*50 dày 1.4-2.1
Thanh Support	mm	Dày 0.8-1.4
Chất liệu		Sắt không gỉ, tôn sơn tĩnh điện
Màu sắc		Xanh, cam

7. KỆ SÀN MEZZANINE

Nguyên lý nhập, xuất hàng

Kệ hoạt động theo nguyên lý thủ công, mọi hoạt động xuất, nhập hàng đều được thực hiện theo yêu cầu của chủ doanh nghiệp

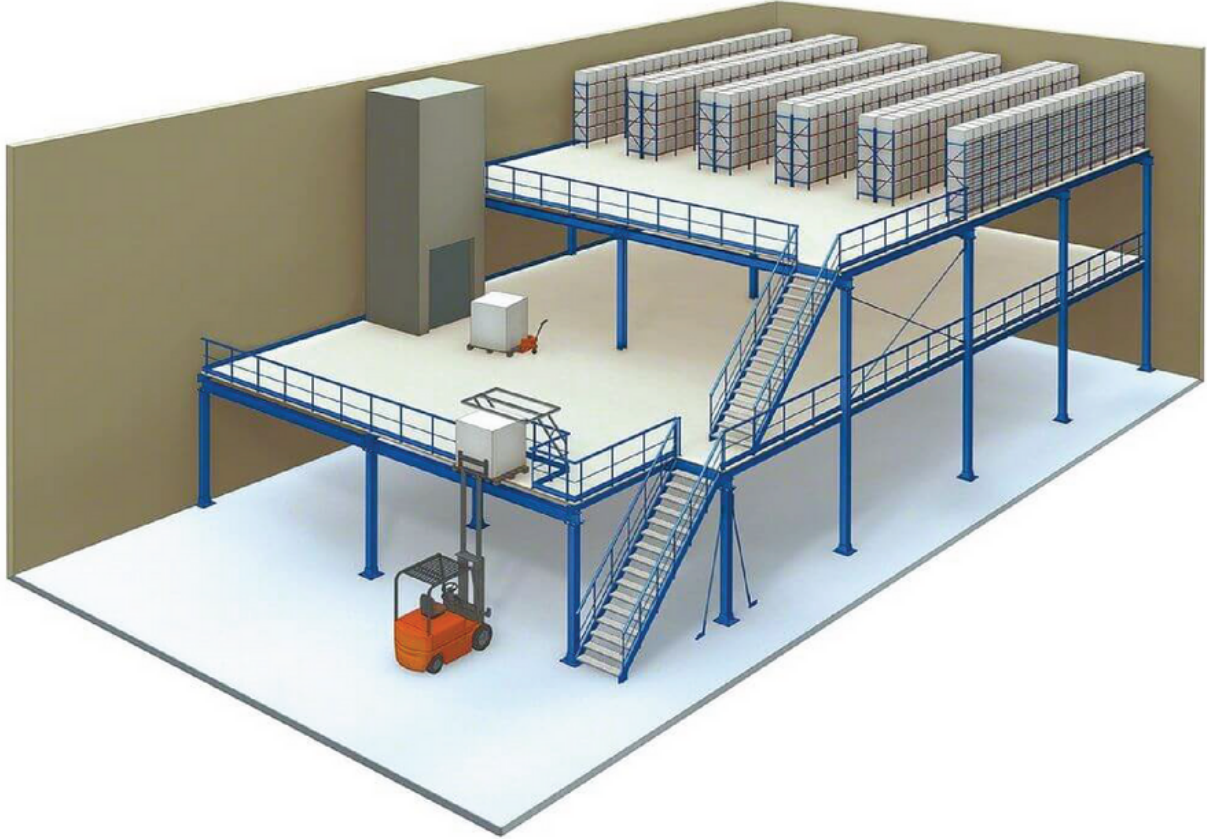

Ưu điểm

Tăng thêm sàn lững, tối đa hóa diện tích kho
Kết hợp lắp thêm các loại kệ công nghiệp khác trên mặt sàn hoặc

Nhược điểm

Kết cấu phức tạp, thi công và lắp đặt cần nhiều thời gian



7. KỆ SÀN MEZZANINE

Các dự án đã triển khai

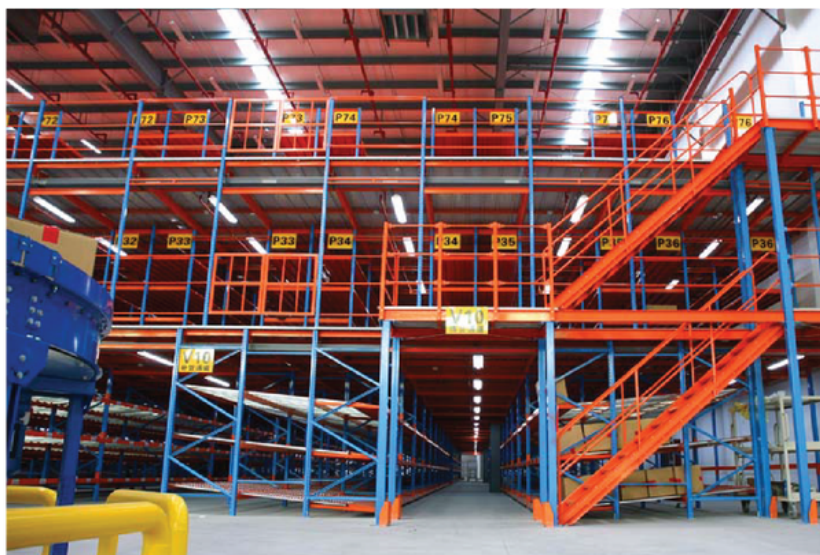

8. KỆ DRIVE IN

Kệ Drive In là loại kệ này tối ưu lên đến 90% diện tích chứa hàng của các nhà kho công nghiệp. Tuy nhiên có cần một số điều kiện đáp ứng riêng biệt.

Đầu tiên là hệ thống Pallet chứa hàng phải được đồng nhất và thích hợp với đường ray. Xe nâng sẽ thực hiện đi sâu vào dãy kệ xếp hàng từ trong ra ngoài, từ thấp lên cao lần lượt. Cuối cùng là kệ chỉ sử dụng được một loại xe nâng chuyên dụng. Dùng để lách vào trong dãy kệ để hoặc lấy hàng.

Cấu tạo

	Chân Omega	Thanh Beam
	Tay đỡ Pallet	Thanh Đỡ Pallet
	Thanh Giằng	Giằng nóc
	Rào bảo vệ	Ổp bảo vệ
	TÊN SẢN PHẨM	
	KỆ DRIVE IN	
	HỌ VÀ TÊN	
	THIẾT KẾ	
KỸ THUẬT	LÊ VĂN NGHỊ	
KIỂM TRA	NGUYỄN VĂN HẢI	
DUYỆT	NGUYỄN VĂN TRUNG	

Thông số kỹ thuật

Kệ Drive In	Đơn vị	Kích thước tiêu chuẩn
Kích thước	mm	Theo diện tích kho
	mm	
Trụ Omega		90/100/110/120*60 độ dày 1.5-2.5
Thanh Beam	mm	100/120/140/160*50 dày 1.4-2.1
Thanh Support	mm	Dày 0.8-1.4
Chất liệu		Sắt không gỉ, tôn sơn tĩnh điện
Màu sắc		Xanh, cam

8. KỆ DRIVE IN

Nguyên lý nhập, xuất hàng

Là hệ thống giá kệ được ưa chuộng sử dụng rộng rãi. Kệ giúp tiết kiệm lối đi và hoạt động dưới sự quản lý của kho hàng theo LIFO, nơi pallet cuối cùng là hàng đầu tiên được chuyển đi.



Ưu điểm

Khả năng tận dụng ít nhất 70% diện tích kho
Tiết kiệm vốn đầu tư, giảm chi phí kho bãi.

Nhược điểm

Khả năng tiếp cận hàng hóa thấp
Chỉ dùng với Pallet đồng nhất và xe nâng chuyên dụng
Phải Tuân thủ nguyên tắc nhập xuất hàng



8. KỆ DRIVE IN

Các dự án đã triển khai

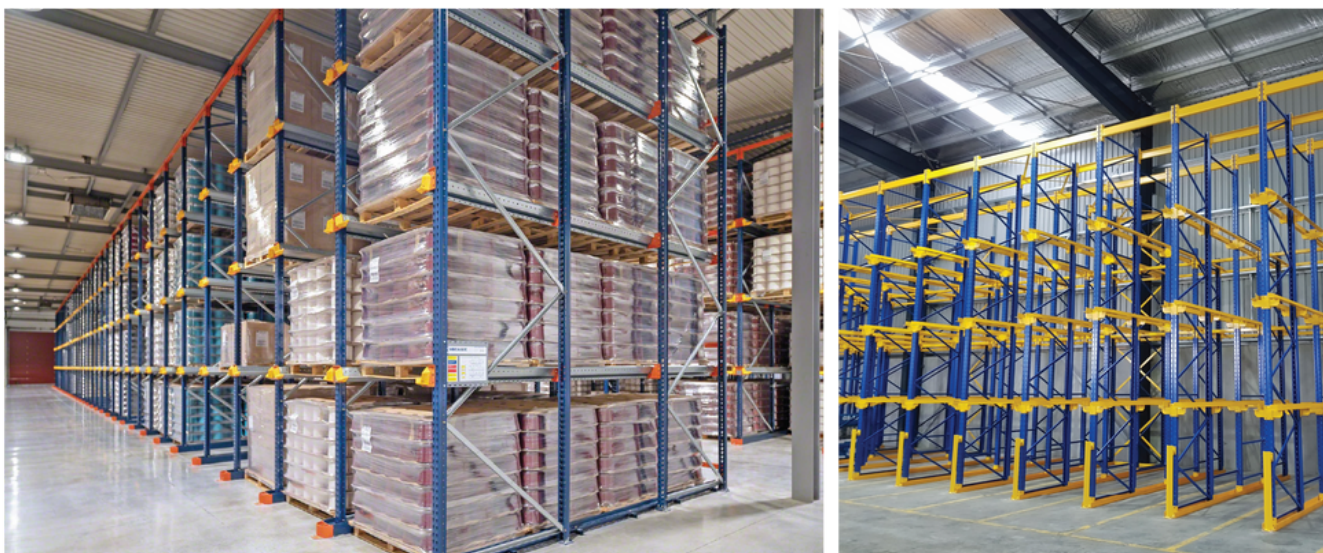

9. KỆ CON LĂN

Đối với các hàng hóa công nghiệp vừa cần vận chuyển liên tục (dây chuyền) việc sử dụng kệ con lăn là lựa chọn tối ưu. Loại kệ nhà kho công nghiệp này có đặc điểm thiết kế trượt Pallet hàng từ một đầu đến đầu còn lại một cách tự động. Dựa vào trọng lực và độ dốc các khối hàng sẽ trượt trên con lăn tự động một cách dễ dàng.

Cấu tạo

	Chân Omega 	Thanh Beam
	Con Lăn 	Thanh Nối
	Rào bảo vệ 	Ốp bảo vệ
	 CÔNG TY TNHH THƯƠNG MẠI VÀ DỊCH VỤ ONE TECH VIỆT NAM	
TÊN SẢN PHẨM KỆ CON LĂN		HỌ VÀ TÊN
		THIẾT KẾ
		KỸ THUẬT
		KIỂM TRA
		DUYỆT
		LÊ VĂN NGHỊ NGUYỄN VĂN HẢI NGUYỄN VĂN TRUNG

Thông số kỹ thuật

Kệ Con Lăn	Đơn vị	Kích thước tiêu chuẩn
Kích thước	mm	Theo diện tích kho
	mm	
Trụ Omega		90/100/110/120*60 độ dày 1.5-2.5
Thanh Beam	mm	100/120/140/160*50 dày 1.4-2.1
Thanh Support	mm	Dày 0.8-1.4
Chất liệu		Sắt không gỉ, tôn sơn tĩnh điện
Màu sắc		Xanh, cam

9. KỆ CON LĂN

Nguyên lý nhập, xuất hàng

Với kết cấu con lăn, hàng hóa dễ dàng được luân chuyển vào bên trong hoặc ra ngoài bằng cách trượt di động trên bề mặt kệ. Loại kệ chứa này thường được sử dụng trong các kho có số lượng hàng hóa lớn, cần xuất nhập theo nguyên tắc nhập trước - xuất trước (FIFO).

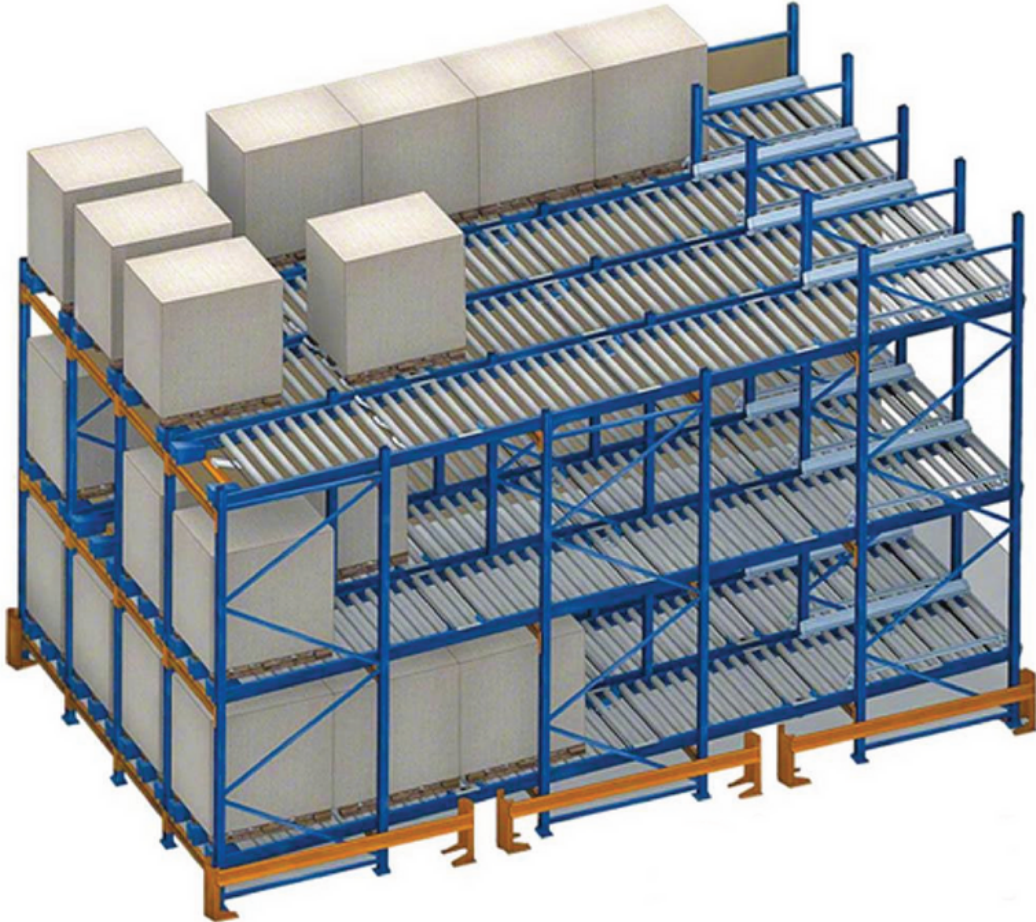

Ưu điểm

Thích hợp với nhiều loại kho
Lắp đặt đa dạng các loại kệ
Kệ sơn tĩnh điện, chống han gỉ, ẩm mốc.
Tối ưu diện tích

Nhược điểm

Con lăn không chịu được hàng hóa tải trọng lớn.
Cần bảo dưỡng con lăn thường xuyên.
Quy trình tháo lắp và sửa chữa phức tạp.



9. KỆ CON LĂN



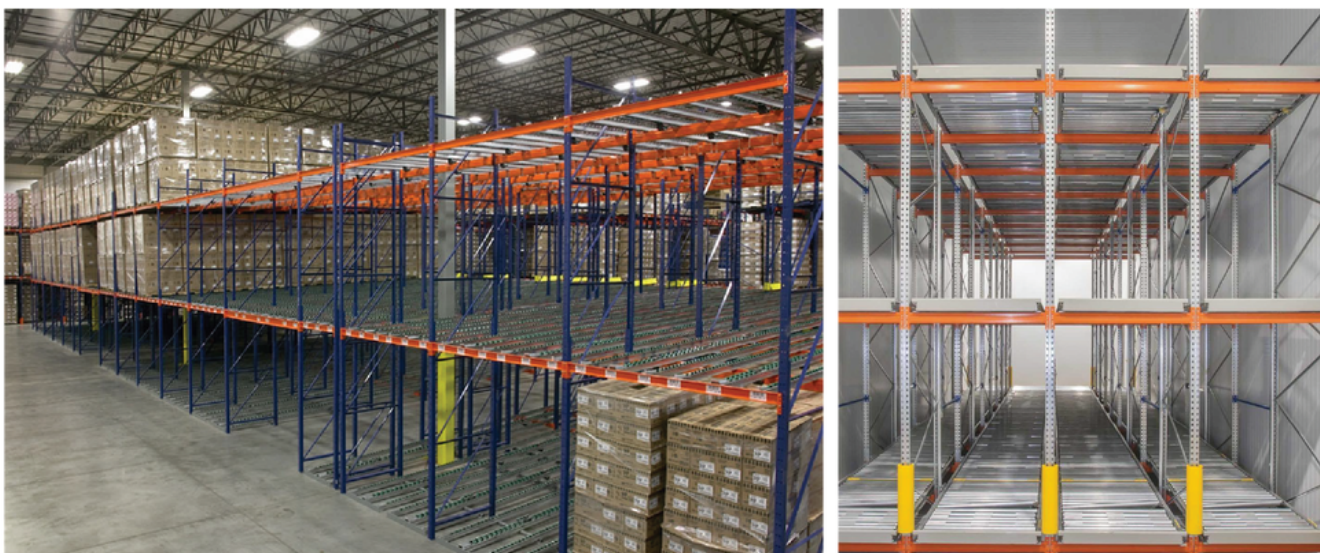



Các dự án đã triển khai

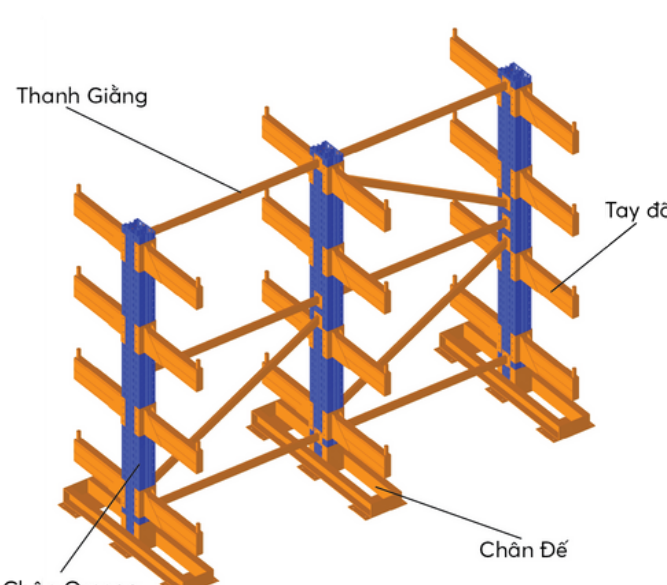

10. KỆ TAY ĐỠ

Kệ Tay Đỡ (Cantilever Rack) là loại kệ để hàng hóa công nghiệp hình khối, hình ống, kích thước dài. Ví dụ như ngành công nghiệp sắt thép hoặc gỗ công nghiệp. Nó dễ dàng để các bó thép, khối gỗ dài 10 – 20 m, tải trọng hàng tấn trên tay đỡ dễ dàng.

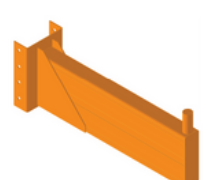
Cấu tạo

	Chân Omega 	Thanh Giàng 
	Chân Đế 	Tay đỡ 
 CÔNG TY TNHH THƯƠNG MẠI VÀ DỊCH VỤ ONE TECH VIỆT NAM	TÊN SẢN PHẨM	
	KỆ TAY ĐỠ	
	THIẾT KẾ	
	KỸ THUẬT	LÊ VĂN NGHỊ
	KIỂM TRA	NGUYỄN VĂN HẢI
DUYỆT		NGUYỄN VĂN TRUNG

Thông số kỹ thuật

Kệ Tay Đỡ	Đơn vị	Kích thước tiêu chuẩn
Kích thước	mm	Theo diện tích kho
Tải trọng	kg	1500
Trụ Omega	mm
Thanh Giàng	mm
Tay đỡ	mm
Chất liệu		Sắt không gỉ, tôn sơn tĩnh điện
Màu sắc		Xanh, cam

9. KỆ CON LĂN

Nguyên lý nhập, xuất hàng

Kệ hoạt động theo nguyên lý thủ công, mọi hoạt động xuất, nhập hàng đều được thực hiện theo yêu cầu của chủ doanh nghiệp.



Ưu điểm

Thích hợp các loại hàng công nghiệp: Gỗ xẻ, ống thép, tấm, đồ nội thất,...

Chi phí đầu tư thấp hiệu quả cao
Khả năng tiếp cận hàng hóa 100%

Nhược điểm

Chỉ thích hợp với hàng hóa có kích thước nhất định
Phù hợp với không gian nhà kho rất lớn.



9. KỆ CON LẮN

Các dự án đã triển khai





VẬN CHUYỂN
LẮP ĐẶT
GIÁ KỆ KHO HÀNG



“Rất hân hạnh được phục vụ Quý khách hàng”



01

200+
Đại lý toàn quốc

02

200.000+
Dự án

03

20+
Chi nhánh

THÔNG TIN LIÊN HỆ

☎ 0967.021.077 - 0963.021.077

✉ onetechvietnam@gmail.com

🌐 www.tapdoanonetech.com

📍 CN5, KCN Thạch Thất, Quốc Oai, Hà Nội